

# VLAŠTOVKA

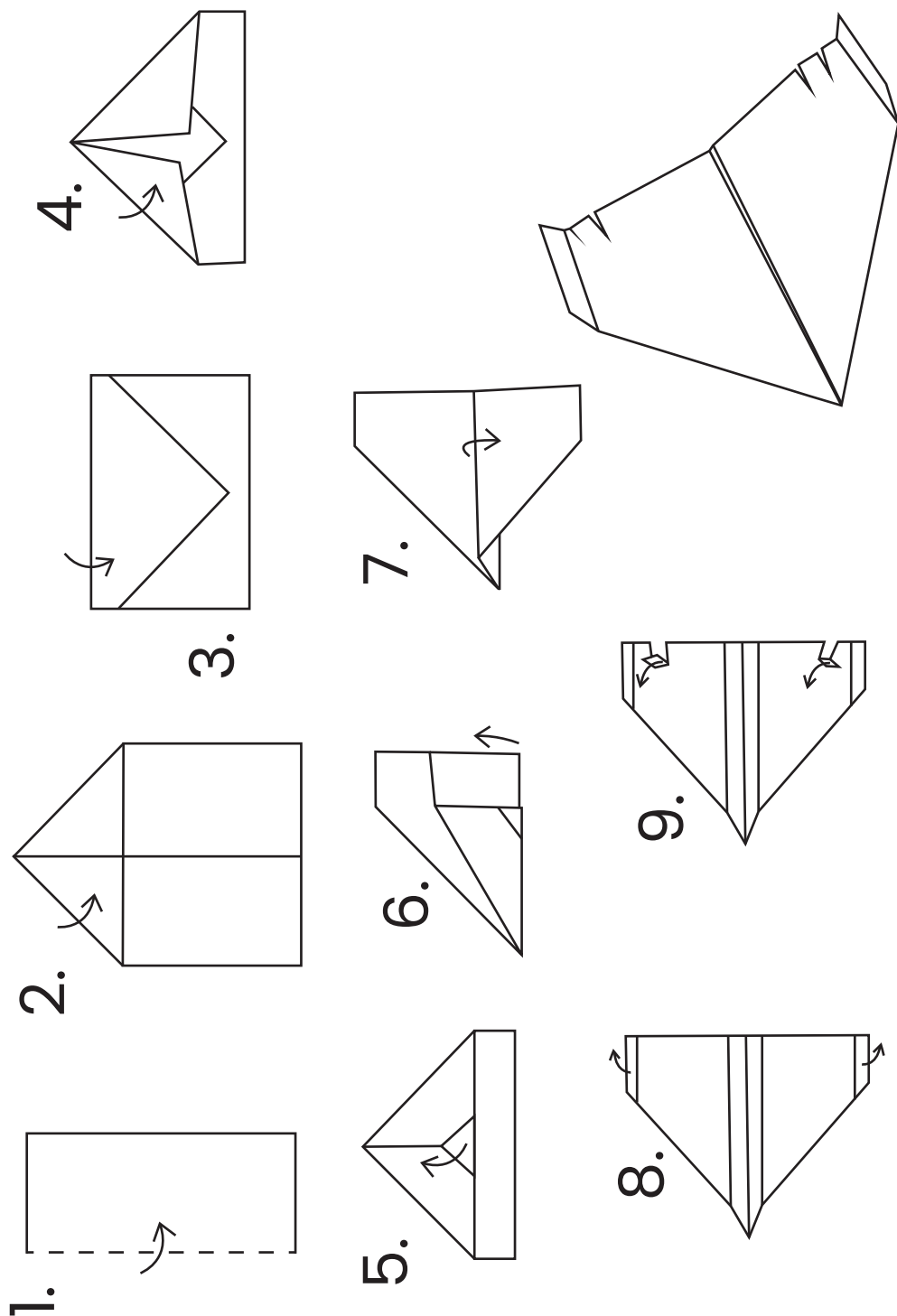

150



Financováno  
Evropskou unií  
NextGenerationEU



Národní  
plán  
obnovy



MINISTERSTVO  
KULTURY

Projekt „Ptačí příběhy – letem kulturním světem“ se uskutečňuje za finanční podpory Evropské unie.

## VLAŠTOVKA

*Každý je zná, zejména pro jejich zvyk stavět svá hnízda v lidských obydlích – často ve spodních částech střechy, na půdě, v okenních otvorech. Přitom původně vlaštovky hnízdily ve skalách. Svá hnízda z hlíny slepují svými slinami. To je co? Představte si, že by vaše sliny lepily. Stačilo by plivnout a rozbitý hrníček by byl jako nový. Na druhou stranu taková pasta na zuby s lepidlem ... nic moc.*

*Vlaštovky jsou také proslulé svým brzkým návratem z teplých krajů, díky čemuž si vysloužily označení poslové jara.*

*Přestože dnes migraci ptáků považujeme za běžný jev, v minulosti panovala pověra, že vlaštovka se na zimu zahrabává do bahna. Dříve totiž lidé vůbec netušili, kam vlaštovky na zimu mizí a jak dlouhá je cesta, kterou musí tito malí ptáčci zvládnout. Při svém přesunu z jižní Afriky ulétnou až 10 000 km rychlostí 300 km za den!*

*Vlaštovčí rychlost a obratnost v letu inspirovala lidi k pokusům o nápodobu – třeba formou papírových vlaštovek.*

**Vyzkoušej si to!**

